

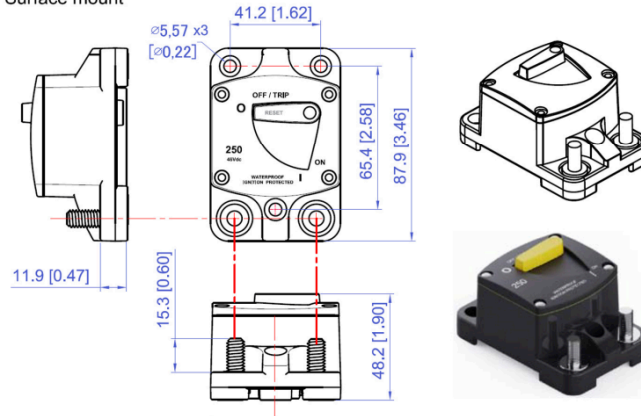

Notice installation disjoncteur 60A

Nous vous remercions pour votre achat. Ce disjoncteur assurera la protection de l'installation de votre moteur électrique en cas de surcharge ou de surchauffe. Il sert également de coupe circuit en actionnant manuellement le levier jaune. L'ampérage est efficace pour 60A de 12 à 48V. Veuillez vérifier les données techniques de votre moteur, certains peuvent consommer plus de 60A.

Surface mount



Fixations du disjoncteur par les trois trous de 5,57mm, **attention à ne pas serrer excessivement car matière proche de la bakélite.** Connecter le + (rouge) côté batterie (indication line, flèche rouge ci-dessus) avec une cosse adaptée à votre câble (10 à 25 mm² suivant distance du moteur) puis continuer de même avec votre fil rouge côté load (flèche jaune) jusqu'au moteur.